



# Circle

**MONTERINGS- & BRUGSANVISNING**

**MONTERINGS- & HANDHAVANDE**

**ASSEMBLY & OPERATING INSTRUCTIONS**

**MONTAGE- & BEDIENUNGSANLEITUNG**

**KRISS A.S.**

Ambolten 21  
6000 Kolding  
Danmark

+45 76333933

kriss@kriss.dk

www.kriss.dk



**IP  
X4**

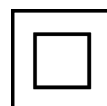

230V AC  
50Hz



## **Gyldighed / giltighed / valid for /Gültig für**

*Elektriske håndklædetørrere i Tinto eller Curvo serien med vare-nr, der starter med:*

*Elektriska handdukstorkar i Tinto eller Curvo-serien med produktnummer som börjer med:*

*Electrical heating towel rails in the Tinto or Curvo series with product numbers beginning with:*

*Elektrische Handtuchhalteren der Serien Tinto oder Curvo mit Produktnummern beginnend mit:*

**"CR"**

## **Produktets formål og anvendelse**

- *Produktet er fremstillet til tørring af tekstiler i private hjem.*
- *Produktet må ikke anvendes til andre formål.*

## **Produktens ändamål och användning**

- *Produkten är avsedd för användning i privata hem för torkning av textilvaror.*
- *Produkten får inte användas för andra ändamål.*

## **Intent and use of the product**

- *The product is intended for use in private homes for drying textile goods.*
- *The product must not be used for other purposes.*

## **Zweck und Verwendung des Produktes**

- *Das Produkt ist zur Verwendung in Privathaushalten zum Trocknen von Textilwaren bestimmt.*
- *Das Produkt darf nicht für andere Zwecke verwendet werden.*

## **Sikkerhedsoplysninger**



- *Tilslutning af strøm må først ske efter endt installering.*
- *Kun en autoriseret elektriker må tilslutte produktet uden brug af stikprop.*
- *Hvis produktet tilsluttes uden stikprop, SKAL der forefindes en 2-polet afbryder, med en kontaktafstand på minimum 3mm.*
- *Produktet er godkendt i IP-klasse X4. Hvis kabel eller stik modificeres, er installatøren ansvarlig for, at den konkrete tilslutning er lovlig på installationsstedet.*
- *Det er ikke tilladt fuldstændigt at tildække produktet.*
- *Ved beskadigelse af produktet, skal man straks frakoble strømforsyningen ved at tage stikket ud eller afbryde strømforsyningen via den eksterne afbryder. Undlad at benytte produktet yderligere.*

## Säkerhetsföreskrifter



- El-anslutning får ske först när montering av produkten är gjord.
  - Endast en behörig elinstallatör får ansluta produkten utan plugg.
  - Om produkten ansluts utan plugg, SKA det finnas en 2-polig brytare med ett kontaktavstånd på minst 3 mm.
  - Produkten är godkänd enligt IP-klass X4. Om kabel eller plugg modifieras är elinstallatören ansvarig för att anslutningen är laglig på installationsplatsen.
  - Det är inte tillåtet att helt övertäcka produkten.
- Vid skador på produkten ska strömmen omedelbart brytas genom att kontakten dras ur eller genom att strömmen bryts vid den externa brytaren. Undvik att använda produkten ytterligare.

## Safety instructions

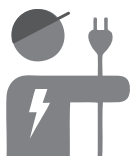

- Connecting to the power supply may only take place when installation of the product is done.
  - Only a qualified electrician are allowed to connect the product without a plug.
  - If the product is connected without a plug, there **MUST** be a 2-pole switch with a contact distance of at least 3 mm.
  - The product is approved according to IP class X4. If the cable or plug is modified, the electrician is responsible for ensuring that the connection is legal at the site of installation.
- It is not permitted to completely cover the product.
- In the event of damage to the product, cut off the power immediately by unplugging or shutting off the power at an external switch. Avoid using the product any further.

## Sicherheitshinweise

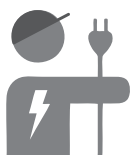

- Der Anschluss an die Stromversorgung kann nur erfolgen, wenn die Installation des Gerät abgeschlossen ist.
  - Nur ein qualifizierter Elektriker darf das Produkt ohne Stecker anschließen.
  - Wenn das Gerät ohne Stecker angeschlossen ist, **MUSS** ein 2-poliger Schalter mit einem Kontaktabstand von mindestens 3 mm vorhanden sein.
  - Das Gerät ist gemäß IP-Klasse X4 zugelassen. Wenn das Kabel oder der Stecker geändert wird, ist der Elektriker dafür verantwortlich, dass der Anschluss am Installationsort legal ist.
- Es ist nicht gestattet, das Gerät vollständig abzudecken.
- Das gerät muss beim Beschädigung nicht weiterverwendet werden und die Stromversorgung muss sofort abgeschaltet werden, indem Sie den Netzstecker ziehen oder die Stromversorgung an einem externen Schalter abschalten.



Før tilslutning:  
För anslutning:  
Before connecting:  
Vor dem Anschließen:

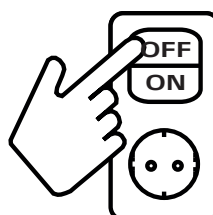

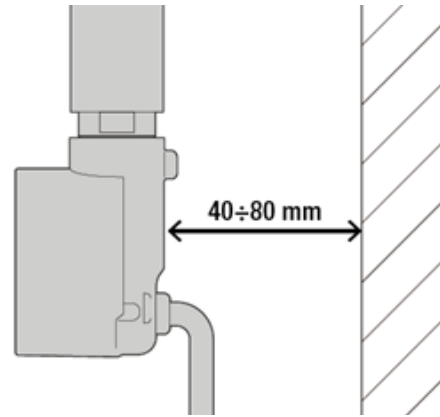
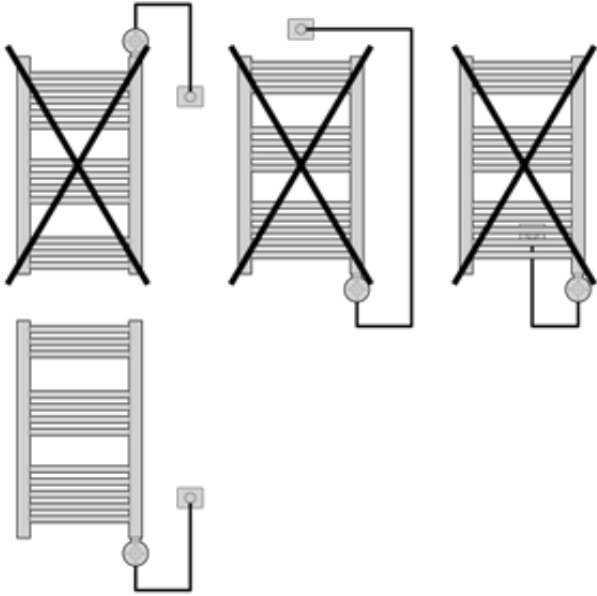

A

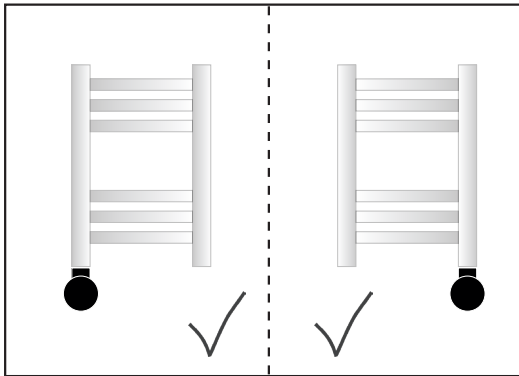

B

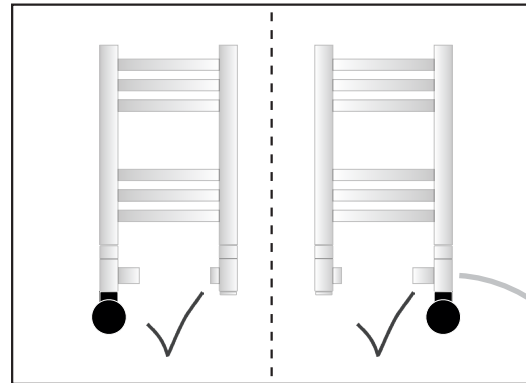

+ **Kriss Corner Combi**

*Kombidrift / kombi el-vand*

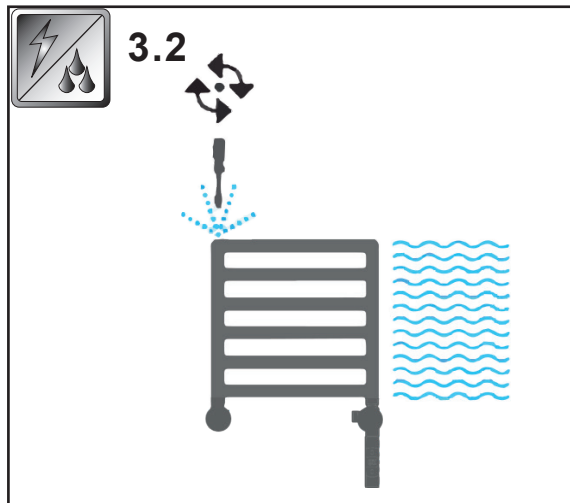

1

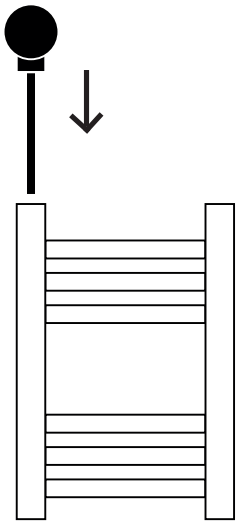

2

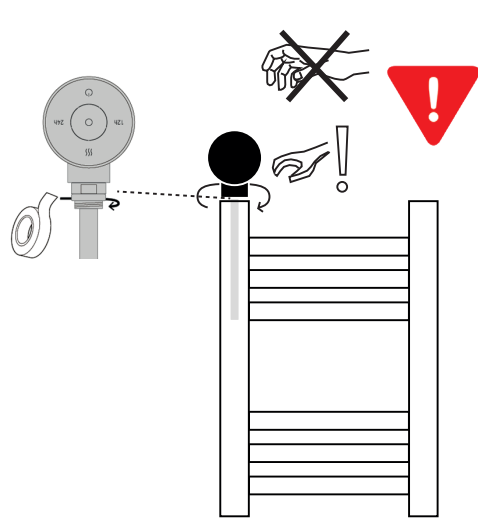

3

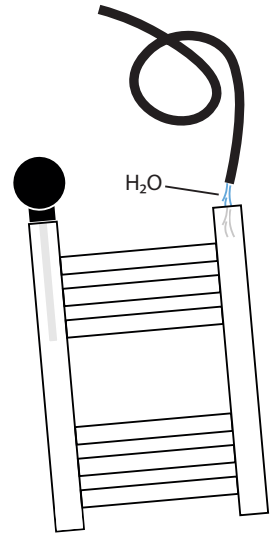

4.

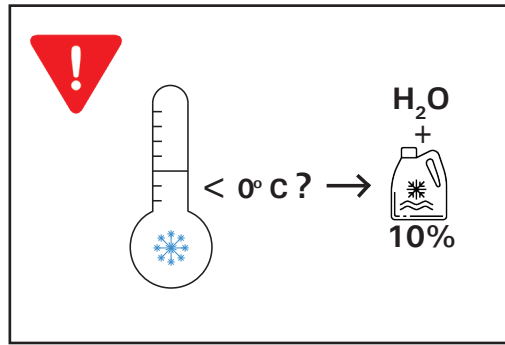
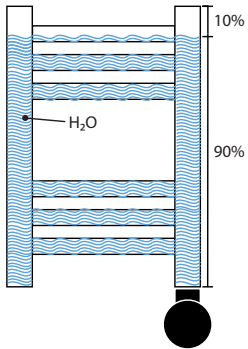

5.

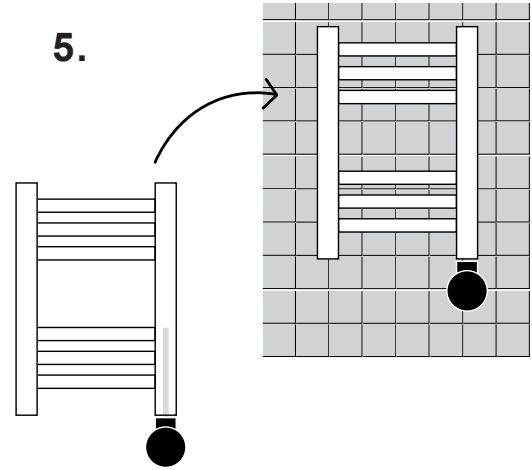

6.



7.

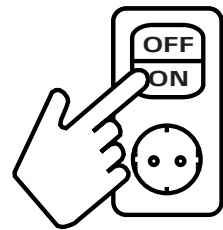

## Skjult tilslutning / Dold anslutning / concealed connection / verhehlte Verkabelung

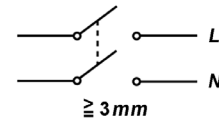
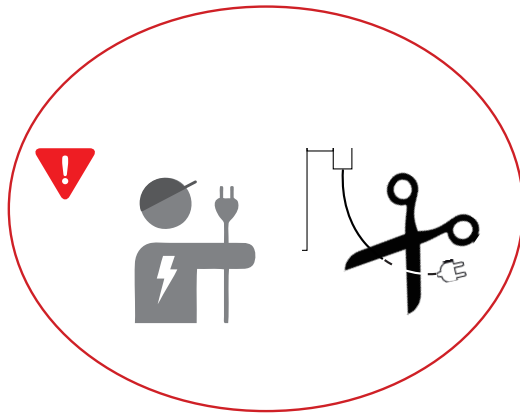

### Advarsel!

*Kun en autoriseret elektriker må tilslutte produktet, hvis det medfølgende kabel eller stik modificeres og kun hvis tilslutning overholder lovgivningen på det givne installationssted.*

*Hvis kablet modificeres og tilsluttes uden stikprop, SKAL der forefindes en 2-polet bryder, med en kontaktafstand på minimum 3mm.*

### Varning!

*Om medföljande kabel eller stickkontakt modifieras får endast en behörig elektriker ansluta produkten, dock endast om anslutningen följer gällande lagstiftning på aktuell installationsplats.*

*Om kabeln modifieras och ansluts utan stickkontakt, SKA det finnas en 2-polig brytare med ett kontakt-avstånd på minst 3 mm.*

### Warning

*If the supplied cable or plug is modified, only a qualified electrician are allowed to connect the product, and only if the connection complies with the applicable legislation at the installation site.*









*If the cable is modified and connected not using the supplied cable and plug, there MUST be established a 2-pole switch with a contact distance of at least 3 mm.*

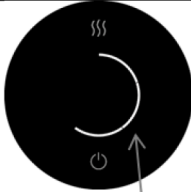
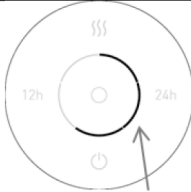

### Warnung



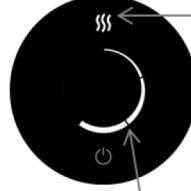
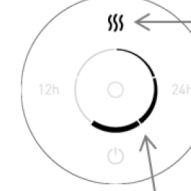

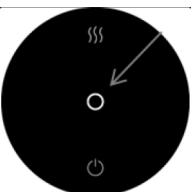
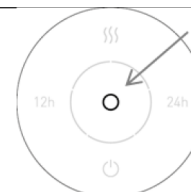
*Wenn das mitgelieferte Kabel oder der mitgelieferte Stecker geändert wird, darf das Produkt nur von einem qualifizierten Elektriker angeschlossen werden, und dies nur, wenn der Anschluss den am Installationsort geltenden Gesetzen entspricht.*

*Wenn das Kabel ohne Verwendung des mitgelieferten Kabels und Steckers modifiziert und angeschlossen wird, MUSS ein 2-poliger Schalter mit einem Kontaktabstand von mindestens 3 mm eingerichtet werden.*

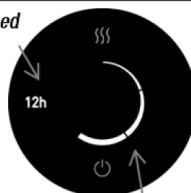
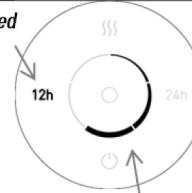
# Brugsanvisning / handhavende / user instructions / Bedienung

	Funktion	Display (sort version)	Display (hvid version)
<b>STAND-BY</b>	Tryk på  for at aktivere eller deaktivere standby		
<b>MANUEL</b> <i>Konstant temperatur (trin: 1-5)</i>	<ul style="list-style-type: none"> <li>Tryk kort på  for at sætte den på det ønskede temperaturtrin</li> </ul>		
<b>BOOST</b> <i>Konstant maximum temperature i 1-5 timer</i>	<ul style="list-style-type: none"> <li>Tryk på  indtil ikonet lyser rødt</li> <li>Tryk på  for at indstille periodens længde fra 1-5 timer.</li> </ul> <p>Efter boost er færdig går elementet tilbage til den tidligere indstilling, der var valgt.</p> <p>For at annullere boost: Tryk på  indtil ikonet ikke lyser rødt.</p>		
<b>ANTIFROST</b> <i>Konstant temperature, der holder vandet frostfrit (7 ±3°C)</i>	<p>Mens elementet er i manuel tilstand:</p> <ul style="list-style-type: none"> <li>Tryk på  indtil ikonet bliver blåt.</li> </ul>		

	Operations	Display (sort version)	Display (hvid version)
<b>12h/24h TIMER</b> <i>Konstant temperatur niveau (1-5) med et boost-interval, der gentager sig hver 12./24. time.</i>	<p>I MANUEL tilstand:</p> <ul style="list-style-type: none"> <li>Tryk og hold  indtil timer ikonerne blinker</li> <li>Tryk på 12h / 24h for at vælge.</li> <li>Tryk  indtil den ønskede konstante temperature-indstilling er valgt</li> <li>Tryk på 12h / 24h igen for at bekræfte indstillingen.</li> </ul> <p>Systemet starter med det samme med at booste i 3 timer. Derefter går den tilbage til den manuelle indstilling i 9 timer, hvorefter boost tilstanden aktiveres på ny.</p> <p>For at annullere timer indstillingen: Tryk og hold 12h / 24h inde indtil ikonet slukker.</p>	<p><i>red</i></p>  <p>Efter boostfunktionen er afsluttet, vil 12h / 24h ikonet gå fra rødt til hvidt.</p>	<p><i>red</i></p>  <p>Efter boostfunktionen er afsluttet, vil 12h / 24h ikonet gå fra rødt til hvidt.</p>

<b>Lås display</b>	<p>I MANUEL, ANTIFROST eller TIMER tilstand, begrænses mulighederne for at lave ændringer til tænd/sluk.</p> <p> ikonet vil konstant lyse.</p>	<p>I MANUEL, ANTIFROST eller TIMER tilstand:</p> <p>Aktiver:</p> <ul style="list-style-type: none"> <li>Tryk  og  samtidigt indtil der høres 2 bip.</li> </ul> <p>Deaktiver:</p> <ul style="list-style-type: none"> <li>Tryk  og  samtidigt indtil der høres 2 bip.</li> </ul>
<b>Fabriksindstillinger</b>	Man kan resette til fabriksindstillinger:	<p>I STANDBY tilstand:</p> <ul style="list-style-type: none"> <li>Tryk 12h and 24h samtidigt indtil der høres et bip.</li> </ul>



*Dette produkt er i overensstemmelse med relevante EU-reguleringer. CE-mærket er sat på i 2020.*

*Denna produkt är i enlighet med relevanta EU-regler. CE-märkningen har tillkommit under 2020.*



#### **WEEE**

*Dette produkt er underlagt ” Bekendtgørelse om at bringe elektrisk og elektronisk udstyr i omsætning samt håndtering af affald af elektrisk og elektronisk udstyr”.*

*Kriss AS er i Danmark tilmeldt PDA-SYSTEM som leverandør af elprodukter til private husholdninger, og er medlem af ELRETUR.*

*Produktet skal bortskaffes som et elektronisk husholdningsapparat.*



#### **WEEE**

*Denna produkt omfattas av ”europaparlamentets och rådets direktiv om avfall som utgörs av eller innehåller elektrisk och elektronisk utrustning”.*

*Kriss AS är i Danmark anslutna till PDA-SYSTEMET som leverantör av elprodukter till privata hushåll och är medlem av ELRETUR.*

*Produkten måste avfallshanteras som en hushållsapparat.*

---

## **Gyldighed / Giltighed**

*Elektriske varmeelementer i Circle serien med nedenstående vare-nr.:*

*Elektriska värmeelementar i Circle-serien med nedanstående produktnummer:*

*CR300C*

*CR300H*

*Øvrige dokumenter og deklARATIONER, kan findes på vores hjemmeside: [kriss.dk](http://kriss.dk) under de relevante produktsider.*

*Övrige dokument och deklARATIONER, kan finnas på vår webbplats: [kriss.dk](http://kriss.dk) under den relevanta produktsidern.*

## **✖ KRISS A.S.**

Ambolten 21

6000 Kolding

Danmark

 +45 76333933

 [kriss@kriss.dk](mailto:kriss@kriss.dk)

 [www.kriss.dk](http://www.kriss.dk)